

MASSTER

CE

MCS Italy S.p.A.

Via Tione 12, -37010-
Pastrengo (VR), Italy
info@mcsitaly.it

MCS Central Europe Sp. z o.o.

ul. Magazynowa 5A,
62-023 Gądkki, Poland
office@mcs-ce.pl

MCS Russia LLC

ul. Transportnaya - 22 ownership 2,
142802, STUPINO, Moscow region, Russia
info@mcsrussia.ru

MCS China LTD

Unit A1, No. 1515, Jinshao Rd.,
Baoshan Industrial Zone,
Shanghai, 200949, China
office@mcs-china.cn

MCS Italy S.p.A.

Via Tione, 12, 37010
Пастренго (Верона), Италия
info@mcsitaly.it

MCS Central Europe Sp. z o.o.

ул. Магазинова, 5А,
62-023 Гадки, Польша
office@mcs-ce.pl

ООО «ЭмСиЭс Россия»

Ул. Транспортная, владение 22/2,
142802, г.Ступино, Московская обл., РФ
info@mcsrussia.ru

MCS China LTD





строение А1, № 1515, ул. Джиньшао,
промышленная зона Баошань,
Шанхай, 200949, Китай
office@mcs-china.cn

Edition 15 – Rev. 5

НАРЪЧНИК ЗА ИЗПОЛЗВАНЕ И ПОДДРЪЖКА	BG
PŘÍRUČKA PRO POUŽITÍ A ÚDRŽBU	CZ
BEDIENUNGS- UND WARTUNGSANLEITUNG	DE
VEJLEDNING OM BRUG OG VEDLIGEHOLDELSE	DK
KASUTUS- JA HOOLDUSJUHEND	EE
MANUAL DE INSTRUCCIONES PARA EL USO Y MANTENIMIENTO	ES
KÄYTTÖ- JA HUOLTO-OHJE	FI
MANUEL D'UTILISATION ET DE MAINTENANCE	FR
USER AND MAINTENANCE BOOK	GB
KNJIŽICA O UPORABI I ODRŽAVANJU	HR
HASZNÁLATI ÉS KARBANTARTÁSI KÉZIKÖNYV	HU
LIBRETTO USO E MANUTENZIONE	IT
NAUDOJIMO IR PRIEŽIŪROS KNYGELE	LT
LIETOŠANAS UN TEHNISKĀS APKOPES GRĀMATINA	LV
HANDLEIDING VOOR GEBRUIK EN ONDERHOUD	NL
HEFTE FOR BRUK OG VEDLIKEHOLD	NO
INSTRUKCJA OBSŁUGI I KONSERWACJI	PL
LIVRET DE UTILIZARE SI ÎNTREȚINERE	RO
РУКОВОДСТВО ПО ЭКСПЛУАТАЦИИ И ТЕХНИЧЕСКОМУ ОБСЛУЖИВАНИЮ	RU
ANVÄNDAR- OCH UNDERHÅLLSHANDBOK	SE
PRIROČNIK Z NAVODILI ZA UPORABO IN VZDRŽEVANJE	SI
PRÍRUČKA PRE POUŽITIE A ÚDRŽBU	SK
ІНСТРУКЦІЯ З ОБСЛУГОВУВАННЯ	UA

DF 20 P

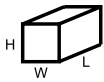
**ТЕХНИЧЕСКИ ДАНИ - TECHNICKÉ ÚDAJE - TECHNISCHE DATEN - TEKNISK DATA -
 TEHNILISED ANDMED - ESPECIFICACIONES TÉCNICAS - TEKNISET TIEDOT -
 DONNÉES TECHNIQUES - TECHNICAL DATA - TEHNIČKI PODACI - MŐSZAKI ADATOK -
 DATI TECNICI - TECHNINIAI DUOMENYS - TEHNISKIE DATI - TECHNISCHE GEGEVENS
 - TEKNISKE DATA - DANE TECHNICZNE - DADOS TÉCNICOS - INFORMAII TEHNICE -
 ТЕХНИЧЕСКИЕ ДАННЫЕ - TEKNISKA DATA - TEHNIČNI PODATKI -
 TECHNICKÉ PARAMETRE - ТЕХНІЧНІ ДАНІ**

	220-240 V - В 50 Hz - Гц	115 W - Вт
		0,47 A
	1300 / 1350 / 1400 RPM - об / мин	
	690 x 200 x 670 mm - мм	
	3600 / 4800 / 6600 m ³ /h - м ³ /ч	
	11 kg - кг	

BG

CZ

DE

DK

EE

ES

FI

FR

GB

HR

HU

IT

LT

LV

NL

NO

PL

RO

RU

SE

SI

SK

UA

BG**CZ****DE****DK****EE****ES****FI****FR****GB****HR****HU****IT****LT****LV****NL****NO****PL****RO****RU****SE****SI****SK****UA**

BG Фиг. 1; **CZ** Obr. 1; **DE** Abb. 1; **DK** Fig1; **EE** Joonis 1; **ES** Fig. 1; **FI** Kuva 1; **FR** Fig; **GB** Fig 1; **HR** Slika 1; **HU** 1. sz. Ábra; **IT** Dis. 1; **LT** pav. 1; **LV** Zīm. 1; **NL** Afb. 1; **NO** Fig1; **PL** Rys1.; **RO** Fig 1; **RU** Рис. 1; **SE** Fig.1; **SI** Slika 1; **SK** Výkr. 1; **UA** Мал. 1;

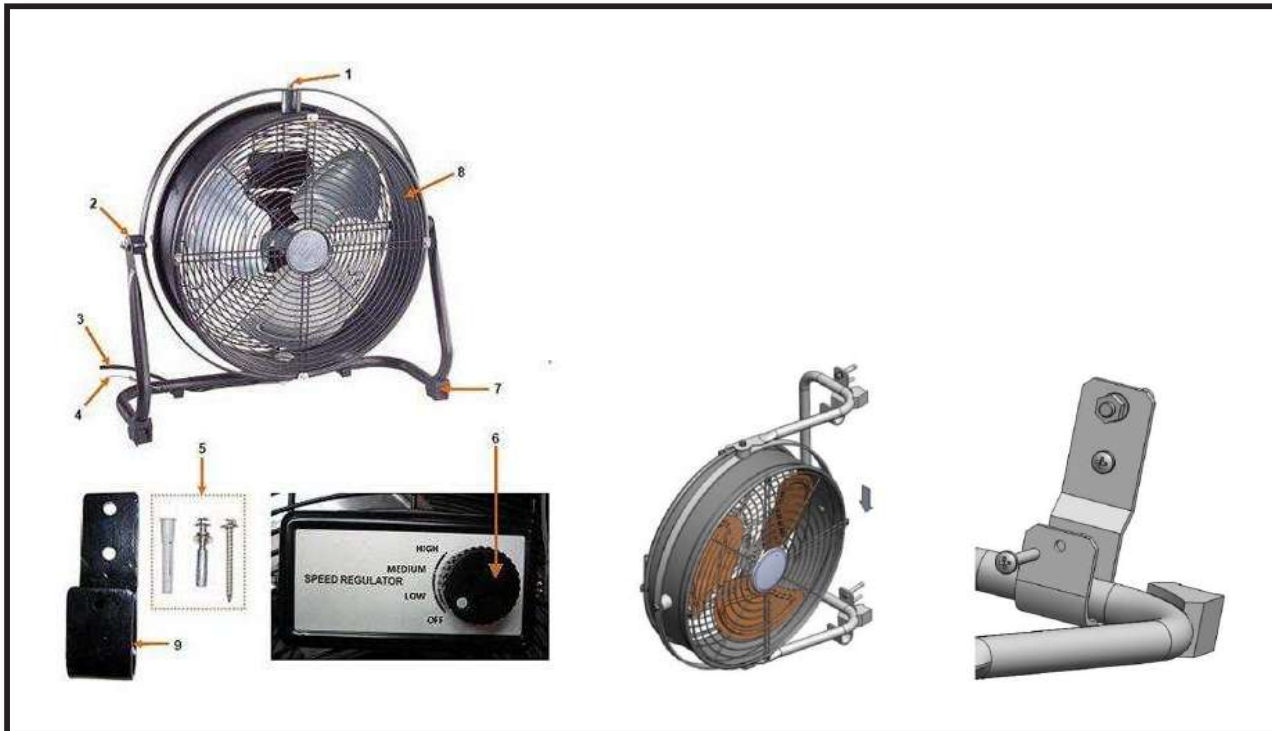
**Fig. 1**

BG Фиг. 2; **CZ** Obr. 2; **DE** Abb. 2; **DK** Fig2; **EE** Joonis 2; **ES** Fig. 2; **FI** Kuva 2; **FR** Fig; **GB** Fig 2; **HR** Slika 2; **HU** 2. sz. Ábra; **IT** Dis. 2; **LT** pav. 2; **LV** Zīm. 2; **NL** Afb. 2; **NO** Fig2; **PL** Rys2.; **RO** Fig 2; **RU** Рис. 2; **SE** Fig.2; **SI** Slika 2; **SK** Výkr. 2; **UA** Мал. 2;

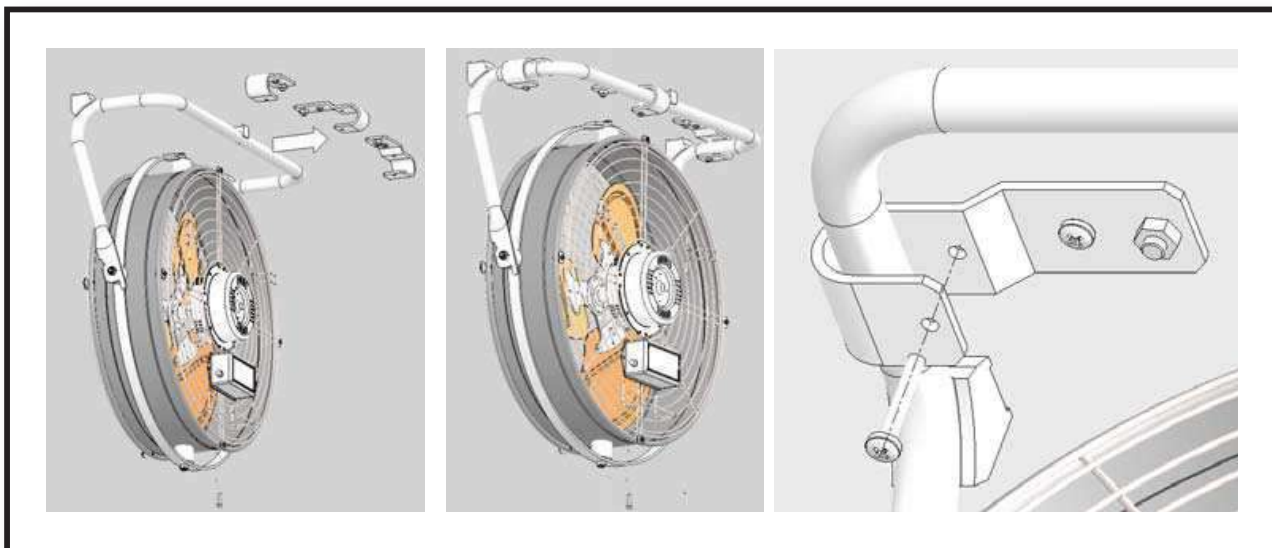
**Fig. 2**

BG Фиг. 3; **CZ** Obr. 3; **DE** Abb. 3; **DK** Fig3; **EE** Joonis 3; **ES** Fig. 3; **FI** Kuva 3; **FR** Fig; **GB** Fig 3;
HR Slika 3; **HU** 3. sz. Ábra; **IT** Dis. 3; **LT** pav. 3; **LV** Zīm. 3; **NL** Afb. 3; **NO** Fig3; **PL** Rys3.; **RO** Fig 3;
RU Рис. 3; **SE** Fig.3; **SI** Slika 3; **SK** Výkr. 3; **UA** Мал. 3;

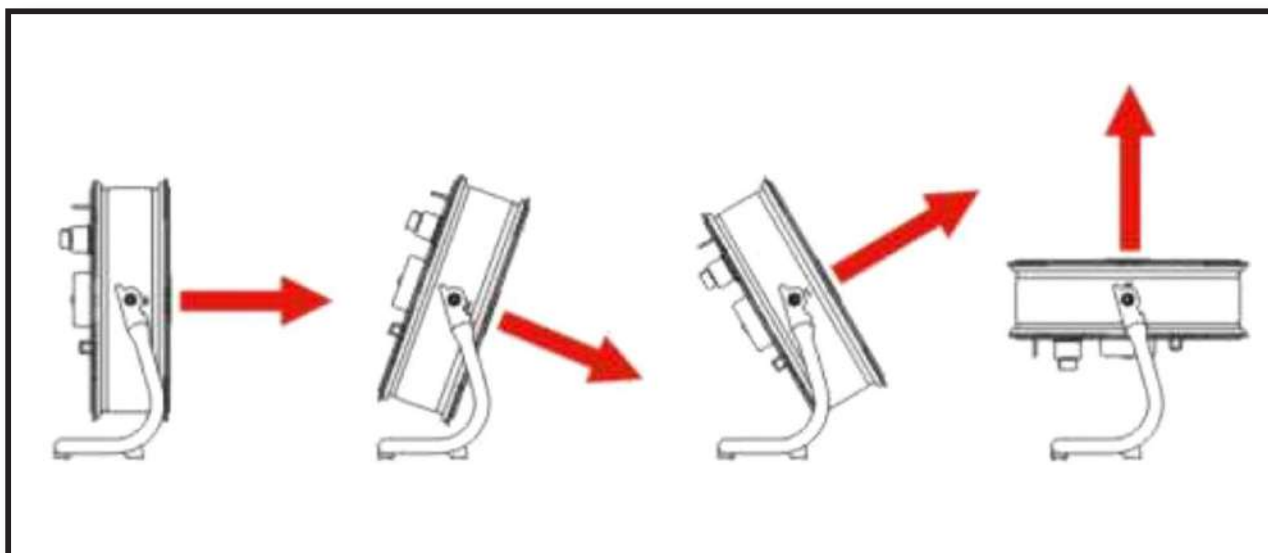

Fig. 3

BG

CZ

DE

DK

EE

ES

FI

FR

GB

HR

HU

IT

LT

LV

NL

NO

PL

RO

RU

SE

SI

SK

UA

TARTALOM

1...	FONTOS BIZTONSÁGI ELÍRÁSOK
2...	HASZNÁLATI UTASÍTÁS
3...	KARBANTARTÁS

►► FONTOS BIZTONSÁGI ELÍRÁSOK

FIGYELEM: A VENTILÁTOR BEINDÍTÁSA ELŐTT OLVASSA EL ÉS TARTSA BE A HASZNÁLATI UTASÍTÁST.

A ventilátort kizárólagosan a használati utasításnak megfelelően használja. A helytelen használat tüzet vagy áramütést okozhat.

- 1. Meg kell győződni arról, hogy az elektromos kábel semmilyen módon nem sérült. Amennyiben a hálózati csatlakozó kábel ► sérül meg, annak javítását, a balesetek elkerülése végett bízza szakemberre. A készülék javítását kizárólag csak arra kiképzett személy végezheti. Meg kell győződni arról is, hogy az elektromos betáplálási forrás paraméterei megfelelnek az utasításban megadott műszaki paramétereknek vagy a berendezés adattábláján feltüntetett adatoknak.
- 2. Különösen körültekintően használja a ventilátort gyermekek idősebbek vagy állatok közelében.
- 3. A ventilátort használata után, tisztítása vagy áthelyezése előtt kapcsolja ki.
- 4. Ne helyezze ujjait vagy egyéb tárgyakat a ventilátor burkolatába.
- 5. Ne használja a ventilátort olyan helységben, melyben benzin, festék vagy egyéb könnyen éghető anyag kerül kihasználásra vagy tárolásra.
- 6. Ne helyezze a ventilátort nyílt láng, főző vagy melegítő berendezés, illetve forró felületek közelében.
- 7. A ventilátor nem alkalmazható nedves vagy párás helységekben. Soha ne helyezze a ventilátort olyan helyre, ahol a kádba vagy egyéb víztározókba eshet.
- 8. Mindenkor száraz és egyenletes felületre helyezze.
- 9. Ügyeljen rá, hogy a csatlakozó zsinór ne lógjon le a az asztal, vagy pult széléről.
- 10. A vezetékét helyezze el oly módon, hogy abba ne lehessen elbotlani.
- 11. Ne helyezze a tápvezetékét a szőnyeg vagy laminált padló alá.
- 12. A tápforrásról való lecsatlakoztatáshoz húzza ki a csatlakozódugót az aljzatból. Ne húzza a vezetékénél fogva.
- 13. A ventilátort nem szabad a szabadban használni.
- 14. Ne kapcsolja be a ventilátort, ha a védőburkolat nincs megfelelően felerősítve.
- 15. Ne takarja le a működő ventilátort.
- 16. Ne hagyja a működő ventilátort felügyelet nélkül.

►► HASZNÁLATI UTASÍTÁS

A levegőáram felfelé vagy lefelé irányításához: Döntse a ventilátor fejét kézzel a kívánt szögbe.

Sebességszabályozás: A megfelelő fordulatszámhoz forgassa el a KAPCSOLÓT a LOW, MEDIUM vagy a HIGH helyzetbe.

- 1. A hosszantartó használat után a motor tapintással érezhető felmelegedése normális jelenség.
- 2. A ventilátor a túlmelegedés elkerülésére automatikus kikapcsolóval rendelkezik, mely a ventilátort a bárminemű okból történő túlmelegedés esetén önállóan kikapcsolja. Amennyiben ez bekövetkezik, a ventilátort a hálózatról haladéktalanul le kell csatlakoztatni.

►► KARBANTARTÁS

- 1. A ventilátort tisztítást előtt kapcsolja ki csatlakoztassa le a hálózatról.
- 2. A ventilátor tisztításához, a por letörléséhez használjon

puha rongyot. Amennyiben a ventilátor nagyon szennyezett, használjon nedves rongyot, majd törölje szárazra. Ne használjon tisztítószeret, permetet vagy egyéb vegyszert, mert azok megrongálják a műanyagot.

- 3. A ventilátort szellőztetett és száraz helyen, az eredeti ► csomagolásban tárolja.
- 4. A motor csapágyai zárt kivitelűek és nem igényelnek to- vábbi kenést.

FIGYELEM

Ne használja a ventilátort, ha a vezeték vagy a csatlakozódugó sérült, a berendezés üzemzavara után, vagy ha a berendezés leesett vagy megsérült. A berendezéshez ne használjon hosszabbítót!

A tűz vagy áramütés veszélye elkerülése érdekében ne használja a berendezést állandó fordulatszabályozóval.

FIGYELEM

A berendezés automatikus vezérlő – a sérülések elkerülése érdekében a szervizelés előtt csatlakoztassa le a hálózatról.

Ez a készülék nem a fizikailag, érzékileg vagy szellemileg korlátozott személyek (gyerekek) által való használatra készült, vagy olyan személyeknek, akik nem rendelkeznek a megfelelő tapasztalattal és ismeretekkel, hacsak a készülék használatára a biztonságukért felelős személy felügyelete mellett kerül sor vagy előtte ellátja őket a megfelelő kezelési utasításokkal. A gyermekeket ne hagyja felügyelet nélkül és ügyeljen arra, hogy a készülékkel ne játszanak.

► Szerelése falra – 1. sz. ábra

1. A ventilátort a készletben található tartó konzollal (5) szerelje fel a falra. A szereléshez használhat csavarokat és az adott szerelési felülethez illő excentrikus tipliket.
2. Függessze fel a ventilátort a két tartó konzolon (9) – lásd az ábrát. Rögzítse a tartótámaszokat a biztonsági csavarokkal.
3. Rögzítse a falon a biztonsági huzalt (4).

► Szerelése mennyezetre – 2. sz. ábra

1. A ventilátort a készletben található tartó konzollal (5) szerelje fel a mennyezetre. A szereléshez használhat csavarokat és az adott szerelési felülethez illő excentrikus tipliket.
2. Függessze fel a ventilátort a két tartó konzolon (9) – lásd az ábrát. Rögzítse a tartótámaszokat a biztonsági csavarokkal.
3. Rögzítse a mennyezeten a biztonsági huzalt (4).

► Kezelése – 3. sz. ábra

Állítsa a kapcsolót (6) a megfelelő állásba:

1. A ventilátor bekapcsolása.
2. Nagy fordulatszám.
3. Legnagyobb fordulatszám.

A ventilátor megfelelő szögbe állításához forgassa el a készüléket a forgótengelyén (1) és/vagy billentse meg a billentő tengelyén (2). A ventilátor 360° szögben szabályozható.

Tisztításhoz, vagy a készülék hosszabbidejű üzemén kívül helyezése esetén húzza ki a csatlakozó dugót a hálózati aljzatból.

BG**CZ****DE****DK****EE****ES****FI****FR****GB****HR****HU****IT****LT****LV****NL****NO****PL****RO****RU****SE****SI****SK****UA**

BG ДЕКЛАРАЦИЯ ЗА СЪВМЕСТИМОСТ EC
CZ EC PROHLÁŠENÍ O SHODĚ
DE EG- KONFORMITÄT SERKLÄRUNG
DK EF-OVERENSSTEMMELSESERKLÆRING
EE EÜ CE SERTIFIKAAT
ES DECLARACIÓN DE CONFORMIDAD
FI EY:N VAATIMUSTENMUKAISUUSVAKUUTUS
FR DÉCLARATION CE DE CONFORMITÉ
GB EC DECLARATION OF CONFORMITY
HR EC DEKLARACIJA O SUKLADNOSTI
HU EK MEGFELELÉSÉGI NYILATKOZAT
IT DICHIARAZIONE DI CONFORMITÀ CE
LT EB ATITIKTIES DEKLARACIJA
LV EK ATBILSTĪBAS DEKLARĀCIJA
NL EG-CONFORMITEITSVERKLARING
NO EUROPAKOMMISSJONENS SAMSVARSERKLÆRING
PL DEKLARACJA ZGODNOŚCI WE
RO DECLARAȚIA DE CONFORMITATE UE
RU ДЕКЛАРАЦИЯ СООТВЕТСТВИЯ ЕС
SE EU'S STANDARDDEKLARATION
SI ES IZJAVA O SKLADNOSTI
SK ES VYHLÁSENIE O SÚLADE
UA ДЕКЛАРАЦІЯ ВІДПОВІДНОСТІ ЄС

MCS Central Europe Sp. z o.o.
ul. Magazynowa 5a, 62-023 Gądki, Polska

BG декларираме, че устройствата: **CZ** prohlašujeme, že zařízení: **DE** wir erklären, dass die Geräte:
DK vi erklærer hermed, at udstyr: **EE** kinnitame, et seadmed: **ES** declaramos que los dispositivos:
FI todistamme, että seuraavat laitteet: **FR** nous déclarons que les appareils:
GB declared that appliances: **HR** deklariramo da uređaji: **HU** tanúsítjuk, hogy a berendezések: **IT** dichiariamo che i dispositivi:
LT deklaruojame, kad prietaisai: **LV** deklarējam, ka ierīces: **NL** wij verklaren dat de toestellen: **NO** vi erklærer at innretninger:
PL deklarujemy że urządzenia: **RO** declarăm că dispozitivul este conform cu: **RU** заявляем, что оборудование:
SE vi försäkrar att apparater: **SI** izjavljamo, da je oprema: **SK** prehlásenie, že zariadenie: **UA** заявляємо, що обладнання:

DF 20 P

BG Отговарят на директивите **CZ** Jsou v souladu s nařízenými **DE** erfüllen die Richtlinien
DK er i overensstemmelse med direktiver **EE** vastavad direktiividele **ES** cumplen con las directivas **FI** täyttää mukaisia direktiivejä
FR sont conformes aux directives **GB** conform to directives **HR** zadovoljavaju direktive **HU** megfelel az irányelveknek
IT sono conformi alle direttive **LT** atitinka direktyvas **LV** atbilst direktīvām **NL** voldoen aan directieven **NO** følger direktiver
PL spełniają dyrektywy **RO** îndeplinesc directivele **RU** соответствуют требованиям директив
SE efterföljer uppsatta direktiv **SI** so skladni z direktivami **SK** sú v súlade so smernicami **UA** відповідають вимогам директив

2006/95/EC; 2004/108/EC; 2011/65/EC

BG И норми **CZ** A normami **DE** und Normen **DK** og standarder **EE** ja normidele **ES** y las normativas **FI** ja normit **FR** et aux normes
GB and norms **HR** i standarde **HU** és szabványoknak **IT** e norme **LT** ir normas **LV** un normām **NL** en normen **NO** og normer
PL i normy **RO** si normele cerute **RU** и норм **SE** och normer **SI** in normami **SK** a normami **UA** i норм

EN 60335-1, EN 60335-2-80, EN 62233
EN 55014-1, EN 55014-2, EN 61000-3-2, EN 61000-3-3

Stefano Verani

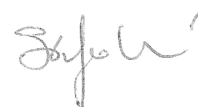

CEO MCS Group

Gądko 09-03-2015 / CE-10

BG

CZ

DE

DK

EE

ES

FI

FR

GB

HR

HU

IT

LT

LV

NL

NO

PL

RO

RU

SE

SI

SK

UA

FR - Se débarrasser de votre produit usagé

- Votre produit est conçu et fabriqué avec des matériaux et des composants de haute qualité, qui peuvent être recyclés et utilisés de nouveau.
- Lorsque ce symbole d'une poubelle à roue barrée à un produit, cela signifie que le produit est couvert par la Directive Européenne 2002/96/EC.
- Veuillez vous informer du système local de séparation des déchets électriques et électroniques.
- Veuillez agir selon les règles locales et ne pas jeter vos produits usages avec les déchets domestiques usuels. Jeter correctement votre produit usagé aidera à prévenir les conséquences négatives potentielles contre l'environnement et la santé humaine.

GB - Disposal of your old product

- Your product is designed and manufactured with high quality materials and components, which can be recycled and reused.
- When this crossed-out wheeled bin symbol is attached to a product it means the product is covered by the European Directive 2002/96/EC.
- Please inform yourself about the local separate collection system for electrical and electronic products.
- Please act according to your local rules and do not dispose of your old product with your normal household waste. The correct disposal of your old product will help prevent potential negative consequences for the environment and human health.

HU - Régi termékének eldobása

- A terméket kiváló anyagokból és összetevőkből tervezték és készítették, melyek újrahasznosíthatóak és újra felhasználhatóak.
- Ha az áthúzott kerek szemetes szimbólumot látja egy terméken, akkor a termék megfelel a 2002/96/EC Európai Direktívának.
- Kérjük, érdeklődjön az elektromos és elektronikus termékek helyi szelektív hulladékgyűjtési rendjéről.
- Kérjük, a helyi törvényeknek megfelelően járjon el, és régi termékeit ne a normális háztartási szeméttel dobja ki. A régi termék helyes eldobása segít megelőzni a lehetséges negatív következményeket a környezetre és az emberi egészségre nézve.

IT - Smaltimento del prodotto

- Questo prodotto è stato progettato e fabbricato con materiali e componenti di alta qualità, che possono essere riciclati e riutilizzati.
- Quando ad un prodotto è attaccato il simbolo del bidone con le ruote segnato da una croce, significa che il prodotto è tutelato dalla Direttiva Europea 2002/96/EC.
- Si prega di informarsi in merito al sistema locale di raccolta differenziata per i prodotti elettrici ed elettronici.
- Rispettare le norme locali in vigore e non smaltire i prodotti vecchi nei normali rifiuti domestici. Il corretto smaltimento del prodotto aiuta ad evitare possibili conseguenze negative per la salute dell'ambiente e dell'uomo.

LT - Informacija apie panaudotos elektrinės įrangos šalinimą

- Panaudotą elektrinę ir elektroninę įrangą laikyti su kitomis atliekomis vartotojams draudžiama pagal Europos Sąjungos Direktyvą 2002/96/EC.
- Šis ženklas, pavaizduotas ant įrenginio, informuoja, kad tai yra elektrinė arba elektroninė įranga, kuri panaudota negali būti laikoma kartu su kitomis atliekomis.
- Panaudotos elektrinės įrangos sudėtyje yra natūraliai aplinkai kenksmingų medžiagų. Tokios įrangos negalima laikyti sąvartnuose, ji turi būti atiduota perdirbimui.
- Informaciją apie panaudotos elektrinės įrangos rinkimo sistemą galima gauti įrenginių pardavimo vietose bei iš gamintojo arba importuotojo.

LV - Informācija par izlietoto elektrisko un elektronisko ierīču utilizēšanu

- Izlietotas elektriskā un elektroniskās ierīces izmest ar citiem atkritumiem lietotājiem ir aizliegts saskaņā ar Eiropas Savienības Direktīvu 2002/96/EC.
- Šis simbols, attēlots uz ierīces, informē, ka tā ir elektriska vai elektronika ierīce, kuru pēc izlietošanas nedrīkst izmest kopā ar citiem atkritumiem.
- Informera dig själv om lokala återvinningssystem och sophanteringssystem för elektriska och elektroniska produkter.
- Agera i enlighet med dina lokala regler och släng inte dina gamla produkter tillsammans med ditt normala hushållsavfall. Korrekt sophantering av din gamla produkt kommer att hjälpa till att för naturen och människors hälsa.

NL - Wegwerpen van uw afgedankt apparaat

- Uw apparaat werd ontworpen met een vervaardigd uit onderdelen en materialen van superieure kwaliteit, die gerecycleerd en opnieuw gebruikt kunnen worden.
- Wanneer het symbool van een doorstreepte vuilnisemmer op wielen op een product is bevestigd, betekent dit dat het product conform is de Europese Richtlijn 2002/96/EC.
- Gelieve u te informeren in verband met het plaatselijke inzamelingsysteem voor elektrische en elektronische apparaten.
- Gelieve u te houden aan de plaatselijke reglementering en apparaten niet met het gewone huisvuil mee te geven. Door afgedankte apparaten op een correcte manier weg te werpen helpt u mogelijke negatieve gevolgen voor het milieu en de gezondheid te voorkomen.